



はり ま なだ  
**あお播磨灘**

取扱説明書

SEGA

このたびはメガドライブカートリッジ「あお播磨灘」をお買い上げいただき、誠にありがとうございました。ゲームを始める前にこの取扱説明書をお読みいただきますと、より楽しく遊ぶことができます。



## もくじ

ストーリー	四
操作方法	六
ゲームの始め方	七
1P PLAYの遊び方	十
2P PLAYの遊び方	十二
基本動作と技	十四
チカラヒト列伝	二十四



# ストーリー

伝統と格式を重んずる相撲界。その相撲界に異を唱えるかのごとく異形の仮面を被って登場した新横綱、その名は播磨灘!!

彼は自らを日の下関山と豪語し、相撲の神様とうたわれた名横綱・双葉山の69連勝を抜くと宣言した。さらに、たとえ相手がどんなこすっ辛い手を使おうとも、自分が負けたらその日限りで引退するというのだ。

負けたら即引退!! 己を絶対絶命の窮地に追いこみ、一勝負一勝負に己の力士生命を賭ける反逆児・播磨灘。はたして史上初の70連勝達成はなるか!?

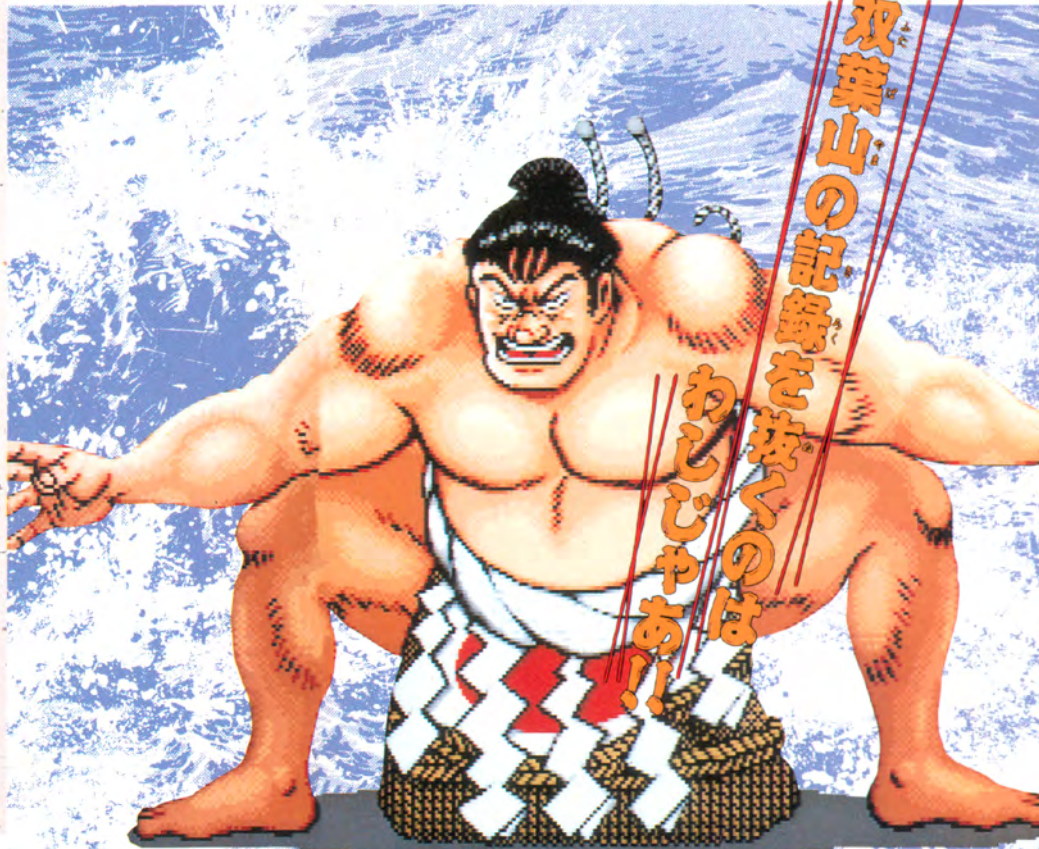

## 雷光親方

播磨灘を育てた雷光部屋の親方。やりたい放題の播磨灘の言動には、いつもハラハラさせられている。



## 愛宕山理事長

相撲協会理事長。大相撲300年の伝統と格式を重んじる彼にとって、仮面の横綱・播磨灘の存在は不愉快でならない。

# 操作方法

このゲームは1～2人用です。ゲームを始める前に、使用するパッドをメガドライブ本体に接続してください。

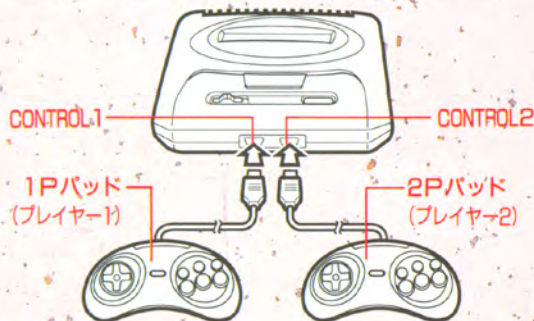

★2人で遊ぶ場合は、別売のパッドをお買い求めください。

## 基本的な操作方法



★A～Cボタンの操作は、オプション画面(⇒9ページ)で変更できます。

★X、Y、Zボタンは使用しません。また、従来のコントロールパッドでも操作は同じです。

# ゲームの始め方

## メニュー画面

タイトル画面でスタートボタンを押すと、メニュー画面になります。

1Pパッドの方向ボタンの上下で選んで、スタートボタンまたはA～Cボタンで決定してください。



## ◆1P PLAY (1人用)

プレイヤーが播磨灘となり、強豪力士たちを倒して70連勝達成を目指すストーリー仕立てのゲームです。(⇒遊び方は10ページ)

## ◆2P PLAY (1～2人用)

1P対2P、または1P対コンピューターの対戦モード。15人の個性的な力士たちから1人を選んで相手力士と対戦します。(⇒遊び方は12ページ)

## ◆PASSWORD

パスワード画面(⇒8ページ)で「理事長のお言葉」を入力し、1P PLAYのゲームを途中から始めます。

## ◆OPTION

オプション画面(⇒9ページ)で、ゲームの難易度などを変更できます。



## パスワード画面

1P PLAYのゲームの続きをするときは、パスワード画面で「理事長のお言葉」を入力してください。方向ボタンの上下左右で文字を選び、Aボタンで入れます。



正しく入力が終わったら、「終」に合わせてAボタンを押してください。1P PLAYのゲームの続きが始まります。

- ★文字の入力を間違えたときは、Bボタン（または「戻」に合わせてAボタン）で1文字ずつ取り消せます。
- ★それまで入力した文字をすべて消したいときは、Cボタンを押してください。
- ★パスワード画面からメニュー画面に戻りたいときは、文字を何も入力していないときに「終」を選んでAボタンを押してください。

## 隠しパスワードで、かるたをやろう!!



しっかり  
かるた  
やるた  
やらんかい

隠しパスワードを入力すると、おまけゲーム「新春大相撲かるた大会」で遊ぶことができます!! 「かるたやりたいなア」と思った人は、きっとかるたで遊べます!! (……たぶん)

## オプション画面

ゲームを始める前に、難易度と操作方法を変更することができます。

1Pパッドの方向ボタンの上下で、変更する項目を選んでください。

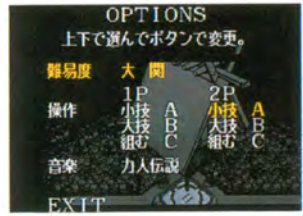

### 難易度

幕内(やさしい)、大関(ふつう)、横綱(むずかしい)の3段階の難易度があり、AまたはBボタンで変更します。

幕内モードの場合は、15連勝した時点でゲーム終了となります。70連勝達成を目指すなら、大関または横綱モードで挑戦してください!!

### 操作

A~Cボタンの操作を変更することができます。方向ボタンの上下で変更したい操作内容(小技、大技、組む)を選んで、その操作を行いたいボタン(A~Cボタン)を押してください。

1P側の操作変更は1Pパッド、2P側の操作変更は2Pパッドを使用します。

### 音楽/効果音

ゲーム中のBGMや効果音を聞くサウンドテストモード。AまたはBボタンで選び、Cボタンで聞くことができます。

### EXIT (イグジット)

スタートボタンまたは、EXITを選んでAボタンを押すと、メニュー画面に戻ります。

# 1P PLAYの遊び方

ああ  
播磨灘

## ゲームの進め方と画面の見方

プレイヤーは播磨灘となり、名横綱・双葉山の69連勝を抜く70連勝達成を目指してください。

ゲームがスタートすると、ビジュアルシーンに続いて場所が始まり対戦表が表示されます。この対戦表の画面でスタートボタンを押すと、はいよ取組開始です。

取組終了後、再び対戦表と対戦結果が表示されますので、スタートボタンを押して次の取組に進んでください。



播磨灘の  
ライフメーター

相手力士の  
ライフメーター



★技をかけられた力士は、ダメージを受けてライフが減ります。また、技をかけた力士のライフも少し減ります。

★減ったライフは一定時間たつと少しずつ回復していきます。

## 勝利条件

相手力士を土俵の外に出すか、相手力士のライフを0にすれば、播磨灘の勝ちです。

## 負けたその場でコンティニュー

播磨灘が負けると、コンティニュー画面になります。そのままゲームを続けたいときは、方向ボタンの上下で「続ける」を選んでスタートボタンを押してください。コンティニューは3回までできます。



## パスワードでコンティニュー

ゲーム中、中日8日自終了時と千秋楽終了時にパスワード「理事長のお言葉」が表示されます。この「理事長のお言葉」をパスワード画面で入力すると、その続きからゲームを再開することができます。



## ゲームオーバー

- ① 播磨灘が負けたとき、コンティニュー回数が残っていない場合はゲームオーバーとなります。
- ② また、播磨灘が負けたとき、コンティニュー画面で「終わる」を選択した場合もゲームオーバーです。



# 2P PLAYの遊び方

あ  
あ  
播  
磨  
灘

## 対戦モード選択

メニュー画面(7ページ)で「2P PLAY」を選ぶと、対戦モード選択画面になります。方向ボタンの上下で遊びたいゲームモードを選んで、スタートボタンで決定してください。



## ◆1P vs 2P(2人用)

1Pと2Pが、それぞれ好きな力士を選んで対戦。(パッドが2個接続されていないと選べません)

## ◆1P vs COM(1人用)

1Pとコンピューターの対戦モード。コンピューター側の力士は、1Pが自由に選択できます。

## 力士選択

対戦モードを決定すると、力士選択画面になります。方向ボタンの上下左右で手形を動かして力士を選び、Aボタンで決定です。

2人で遊ぶ場合は、それぞれ1Pパッドと2Pパッドで選択・決定してください。1人で遊ぶ場合は、自分が操作する力士を選んだあと、コンピューター側の力士も1Pパッドで選びます。力士選択が終了すると対戦表が表示され、1Pパッドのスタートボタンで取組が始まります。

1Pの力士名  
2PまたはCOMの力士名



赤い手形...1P

青い手形...2PまたはCOM

## 画面の見方

1Pの力士名と  
ライフメーター

2PまたはCOMの力士名と  
ライフメーター



軍配

## 勝敗

相手力士を土俵の外に出すか、相手力士のライフを0にするると1回勝ちとなり、勝った力士の軍配が1つ点灯します。

このようにして最高3回までの取組を行い、さきに2勝したプレイヤーが対戦の勝利者となります。

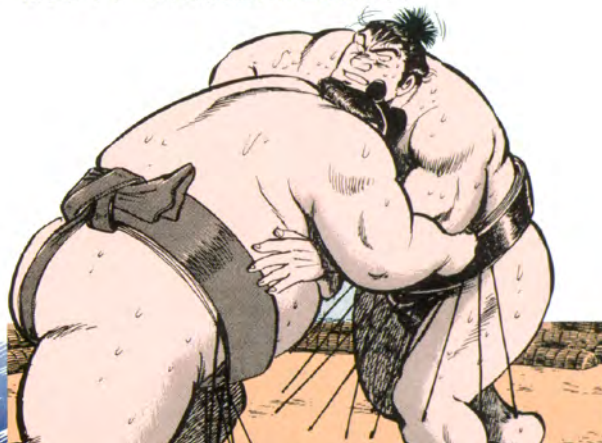

# 基本動作と技

- ★操作方法は、すべてプレイヤーが右を向いている場合です。
- ★技の操作説明の①②③……の数字は、その順番で方向ボタンを押すことを表します。



## 基本動作



進行方向に2回押す。  
(2回目は押しっぱなし)



## まわし取り

一定の間合いで **C**

- +Cで前進しながらまわし取り。
- ←+Cで後退しながらまわし取り。

## まわし切り

まわしを取っているときに

**A** ×6(6回連打)





組み合っていないときの技 (主に打突系)

つつぱり

A



- +Aで前進しながらつつぱり。
- ← +Aで後退しながらつつぱり。

張り手

B



- +Bで前進しながら張り手。
- ← +Bで後退しながら張り手。

けたぐり

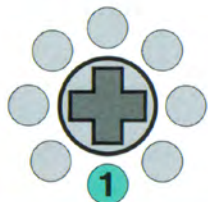

+ A (同時に押す)

あしばら  
足払い



+ B (同時に押す)

すっ  
頭突き

走りながら B



がんせきくだ  
岩石砕き



そして B

## 地獄締め

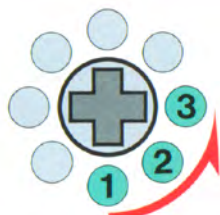
そして **B**

- ★地獄締めをかけられているときにAボタンを連打すると、早く技から抜けられます。

## はたきこみ

相手が突進してきたときに一定の間合いで…

そして **B**

通常の技でも必殺技でも、打突系の技なら防御ではね返したり、ダメージを軽減できる。ただし防御に成功しても、残りのライフより大きなダメージを受けると、その力士はかつきて倒れてしまう。

## 時空念動波 (超ねこだまし)

方向ボタンを右回り(または左回り)に順に押してからBボタンを押す。

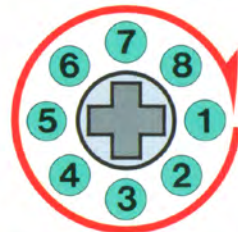

……………〈時空念動波の操作の一例〉……………

そして **B**

- ★方向ボタンの押し始めは、8方向のどこからでもOK。方向ボタンをぐるっと1回転させるような感じで入力しよう。
- ★方向ボタンの操作は、右回りと左回りのどちらでもよいが、すばやく入力しないとジャンプしてしまうので注意しよう。

連続して打突系の技または時空念動波を受けると無防備状態となり、しばらく動けなくなってしまうのだ。

こんなときはAボタンを連打すると、早く動けるようになる。



組み合っているときの技 (主に投げ技)

投げ



そして

**B**

出し投げ



そして

**A**

居反り投げ

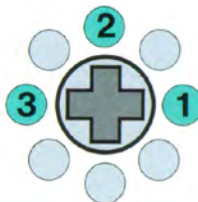

そして

**B**

がぶり寄り

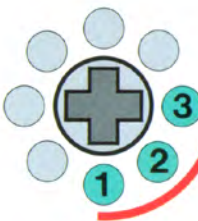

相手を追いつめたり、押し戻したりできる。



相手力士が投げ技に強い場合、1回の入力では投げられないこともある。このような力士が相手のときは、投げ技を何度も入力しよう。

ただし、投げようとしているうちに自分のほうが投げられた……なんてことのないようにご注意を。相手の投げ技が怖ければ、Aボタン連打でまわしを切ってしまう手もある。



相手のライフは残り少なく、もう勝ったも同然。だが力士たる者、そんなときこそ気合いを入れて戦うべし!!

たとえ、こちらのライフが満タンでも、投げ技で土俵の外に放り出されてしまえば一発で負けた。土俵の上では、最後の最後まで油断するな。

投げ技で土俵の外に放り出されてしまえば一発で負けた。土俵の上では、最後の最後まで油断するな。

## ジャンプしているときの技

### 飛翔もろ手突き

(力士によっては使えません。)

ジャンプ中に

A



### 鷹爪真空投げ

双方ジャンプ中に

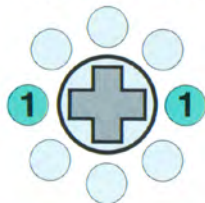

+ B (同時に押す)

方向ボタン①は、右または左のどちらでもOK。

## 土俵際での操作方法 (Aボタン連打)

組み合った状態で一方の力士が土俵際に追いつめられたとき、Aボタン連打による土俵際のせめぎ合い、投げの打ち合いができます。(せめぎ合いや投げの打ち合いになると、攻撃側も防御側もAボタン連打のみで、技はかけられません)

### 1 土俵際のせめぎ合い

追いつめられた力士の足が徳俵(土俵の右端と左端)についているときに、追いつめた力士が「がぶり寄り」をかけると、力士たちの色が変わってAボタン連打ができる状態になります。



このとき、追いつめた力士(攻撃側)がAボタンを連打すると、さらに相手を攻めて土俵の外へ出そうとします。

追いつめられた力士(防御側)がAボタンを連打すると、相手の攻撃をしのいで土俵の中央へ押し戻そうとします。



### 2 土俵際での投げの打ち合い

土俵際に追いつめられた力士が逆転の投げをかけようとすると、両者の投げの打ち合いになります。

思い切りAボタンを連打して、相手を土俵の外に投げ出してください。

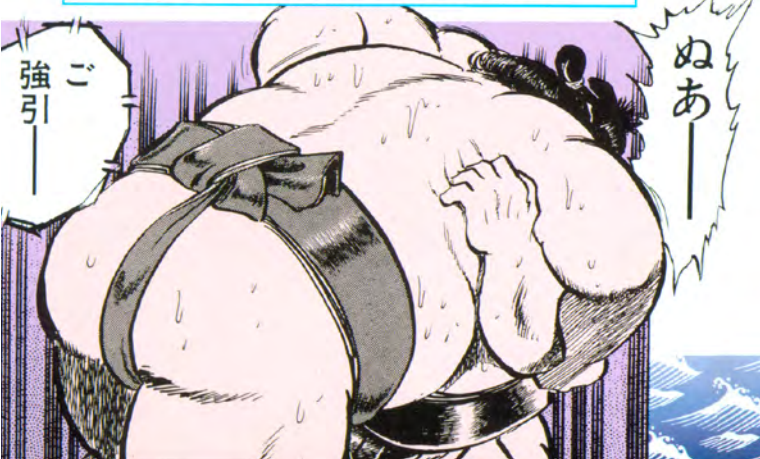

# チカラピト列伝 登場力士紹介

ああ  
播磨灘

## 総勢24人の力士たちが登場!!

このゲームの1P PLAY に登場する力士たちは、総勢24人。力士たちはそれぞれ得意な戦い方やクセを持っている。ワンターンな戦法では、播磨灘が70連勝を達成することはできないのだ。

また2P PLAY (対戦モード) では、そのうち15人の中から好きな力士キャラクターを選択できる。

## 謎の必殺技、「鬼神乱心」

ここで紹介する力士たちは、それぞれ強力な必殺技を持っているが、このほかに「鬼神乱心」と呼ばれる必殺技も存在するらしい。

しかし、いったい誰がこの必殺技を使うのか、また、この技の操作方法など、その一切は謎に包まれている。

## 播磨灘

横綱昇進と同時に、名横綱・双葉山の連勝記録を破ると宣言。土俵に立つその姿はまさに戦う鬼!! 圧倒的な強さで連勝を続ける大横綱である。

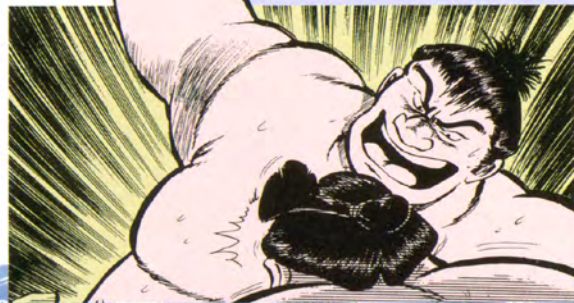

## 播磨灘の必殺技①

### 火間張り手

組み合っていないとき

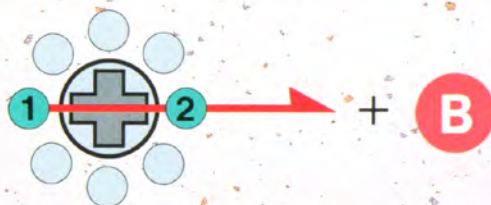

①でためて…

②と同時にBボタン

## 播磨灘の必殺技②

### 大噴火投げ

組み合っているとき

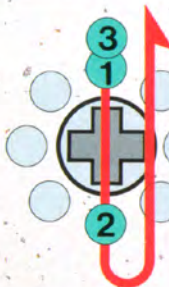

そして B × 2

(2回連打)

た ち かぜ  
**太刀風**



相撲道を極めた心・技・体充実の名横綱。左足を軸にして円を描くような「円の相撲」を得意とする。

た ち かぜ ひっさつわざ  
**太刀風の必殺技**

た ち かぜ えん まし  
**太刀風円舞**

組み合っているとき

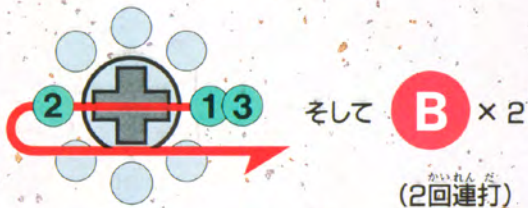

おお え がわ  
**大江川**

素質においては角界一とうたわれる横綱。その強さは歴代の大横綱にも匹敵する、まさに相撲を取るためだけに生まれてきたような男。



おお え がわ ひっさつわざ  
**大江川の必殺技**

ひゃっ かん あつてきつ  
**百貫圧殺**

組み合っているとき



ほく どう ざん  
**北道山**



な並みはずれた上半身の力で攻撃的な相撲を取り、負けん気の強さでは播磨灘につく。播磨灘に敗れ、みすから横綱を返上する。

ふ がく  
**富嶽**



南国出身の巨漢力士。異郷から相撲界に入り、厳しい慣習に耐えて日本の国技・相撲に溶けこもうとする男。

ほく どう ざん ひっさつわざ  
**北道山の必殺技**

らい どう りき  
**雷剛力**

組み合っていないとき



一定の間合いで…



そして

**B**

ふ がく ひっさつわざ  
**富嶽の必殺技**

デストラッシュ  
**重量崩壊**

組み合っていないとき

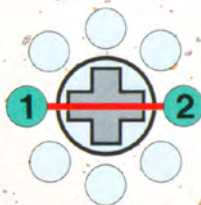

+ **B**

①でためて…

②と同時にBボタン

ふ だう おう  
**不動王**



不動明王をおのれの守護神と信奉して戦う力士。土俵への熱意と愛着は、人並み以上に強い。ゲーム中では、播磨灘と同じ火間張り手の必殺技を使う。

し でん かい  
**紫電海**



角界一のスピードと多彩な技を誇り、相撲は頭で取ると信じている現代風の力士。

ふ だう おう ひっさつ わざ  
**不動王の必殺技**

か えん は て  
**火間張り手**

組み合っていないとき

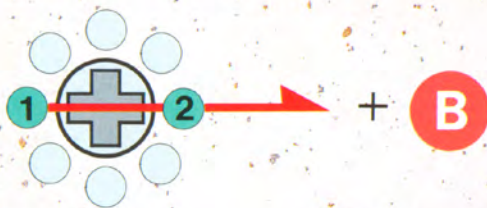

①でためて…

②と同時にBボタン

し でん かい ひっさつ わざ  
**紫電海の必殺技**

ばく れつ たい おと  
**爆裂体落し**

ジャンプしているとき

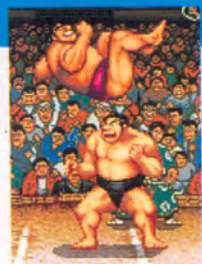

ジャンプ中に



(同時に押す)



い しん りょう

## 維新竜

幕内最軽量力士なれど、大関時代の播磨灘に2度苦汁を飲ませたことのある角界の牛若丸。



き しん りょう

## 鬼神竜

このゲームのオリジナルキャラクター。傷害事件を起こし謹慎中だったが、播磨灘を倒す刺客として自羽の矢を立てられる。何を考えているのかわからない不気味な男だ。

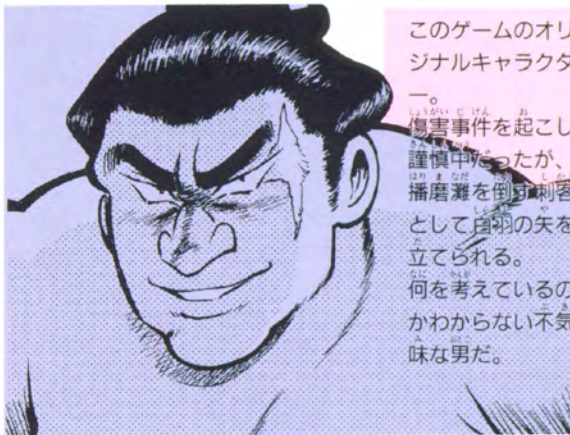

い しん りょう ひっさつわざ  
維新竜の必殺技

ふう しゃ ざん  
風車斬

組み合っていないとき

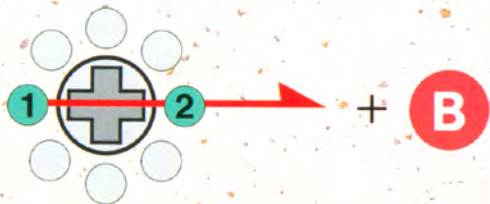

①でためて…

②と同時にBボタン

き しん りょう ひっさつわざ  
鬼神竜の必殺技

りょう おう てん れつ しょう  
竜王天烈掌

組み合っていないとき

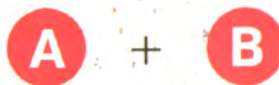

(同時に押す)

# 使用上のご注意

## ●電源OFFをまず確認!

カートリッジを抜き差しするときは、必ず本体のパワースイッチをOFFにしておいてください。



## ●カートリッジは精密機器!

落とすなどの強いショックを与えないでください。また、分解は絶対にしないでください。



## ●端子部には触れないで!

カートリッジの端子部に触れたり、水で濡らしたりすると、故障の原因になります。



## ●保管場所に注意して!

カートリッジを保管するときは、極端に暑いところや寒いところ、湿気の多いところを避けてください。



## ●薬品を使って拭かないで!

カートリッジの汚れを拭くときに、シンナーやベンジンなどの薬品を使わないでください。



## ●ゲームで遊ぶときは

ゲームで遊ぶときは、部屋を明るくし、なるべくテレビ画面から離れてください。また、健康のため、1時間ごとに10~20分の休憩をとり、疲れているときや睡眠不足でのプレイは避けてください。

## 健康上のご注意

ごくまれに強い光の刺激や点滅、テレビ画面などを見ていて、一時的に筋肉のけいれん・意識の喪失等の症状を起こす人がいます。こうした経験のある方は、ゲームで遊ぶ前に必ず医師と相談してください。また、ゲーム中にこのような症状が起きたときは、すぐにゲームをやめ、医師の診察を受けてください。

メガドライブをプロジェクションテレビ（スクリーン投影方式のテレビ）に接続すると、残像光量による画面焼けが生じる可能性があります。そのため、接続しないでください。

FOR SALE AND USE ONLY IN ASIA

Patents: U.S. Nos. 4,442,486/4,454,594/4,462,076; Europe No. 80244; Canada No. 1,183,276; Hong Kong No. 68-4302; Singapore No. 88-155; Japan No. 82-205605 (Pending)

禁無断転載





MEGA DRIVE

©さたやす圭/講談社 ホールマジン・オフィス

©SEGA



この取扱説明書は  
エコマーク認定の  
再生紙を使用して  
います。

G-4086

672-1343

株式  
会社

セガ インターエンタテインメント